



LATO FRENO
BRAKE SIDE

LEGENDA / LEGEND

-  Bloccare con frenafiletto: L= Leggera - M= Media - S= Forte
Lock with the threadlocker: L= Light - M= Medium - S= Strong
-  Lubrificare ✓ / Lubricate ✓
Non lubrificare ✗ / Do not lubricate ✗
Solo primi filetti ◆ / First threads only ◆

"A"
POSIZIONE INFERIORE
LOWER POSITION

"B"
POSIZIONE SUPERIORE
HIGHER POSITION

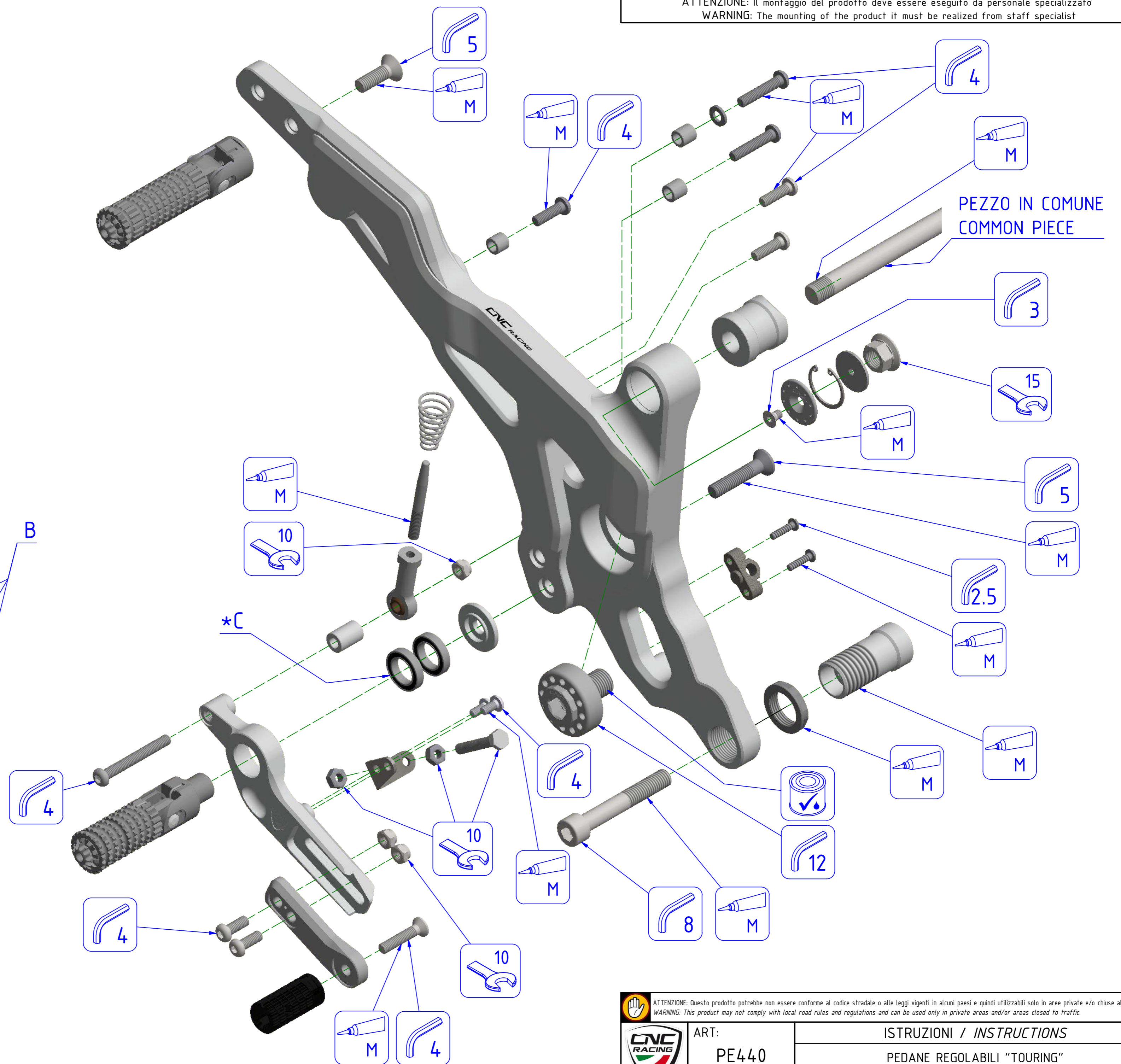
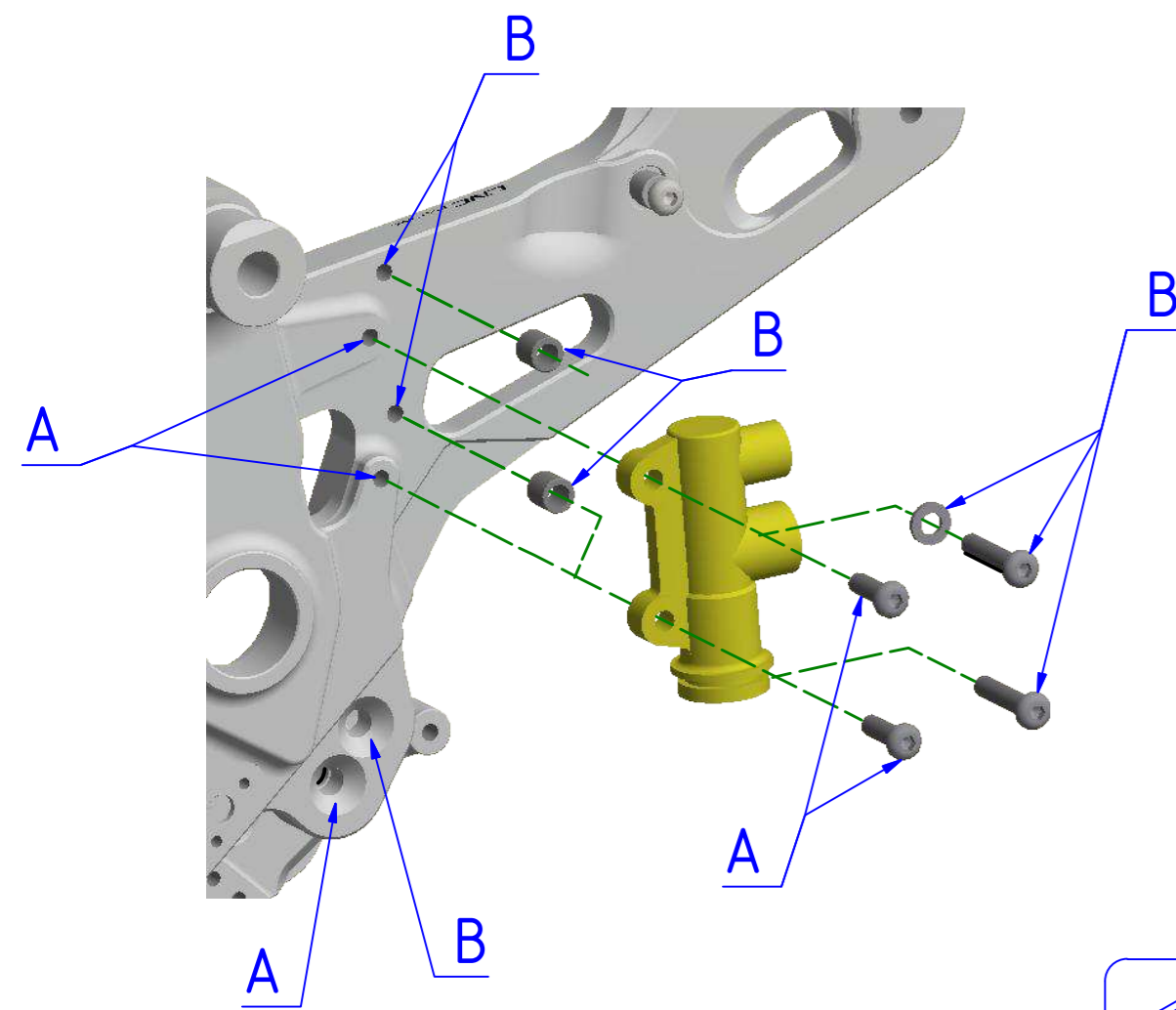

ATTENZIONE: Il montaggio del prodotto deve essere eseguito da personale specializzato
WARNING: The mounting of the product it must be realized from staff specialist

*C = PREMONTATO NEL COMPONENTE YP00085901B
PRE-MOUNTED IN COMPONENT YP00085901B

| | |
|---|--|
|  | ATTENZIONE: Questo prodotto potrebbe non essere conforme al codice stradale o alle leggi vigenti in alcuni paesi e quindi utilizzabili solo in aree private e/o chiuse al traffico WARNING: This product may not comply with local road rules and regulations and can be used only in private areas and/or areas closed to traffic. |
| | ART: PE440 ISTRUZIONI / INSTRUCTIONS PEDANE REGOLABILI "TOURING" ADJUSTABLE REAR SETS "TOURING" |

A termini di legge ci riserviamo la proprietà di questo disegno con divieto di riproduzione o di renderlo noto a terzi senza nostra autorizzazione. / Pursuant to law, we reserve the ownership of this drawing with prohibition to copy or disclosed to third parties without our authorization.

LATO CAMBIO
SHIFT SIDE

LEGENDA / LEGEND

- Bloccare con frenafili: L= Leggera - M= Media - S= Forte
Lock with the threadlocker: L= Light - M= Medium - S= Strong
- Lubrificare ✓ / Lubricate ✓
Non lubrificare ✗ / Do not lubricate ✗
Solo primi filetti ✓ / First threads only ✓

PEZZO IN COMUNE
COMMON PIECE

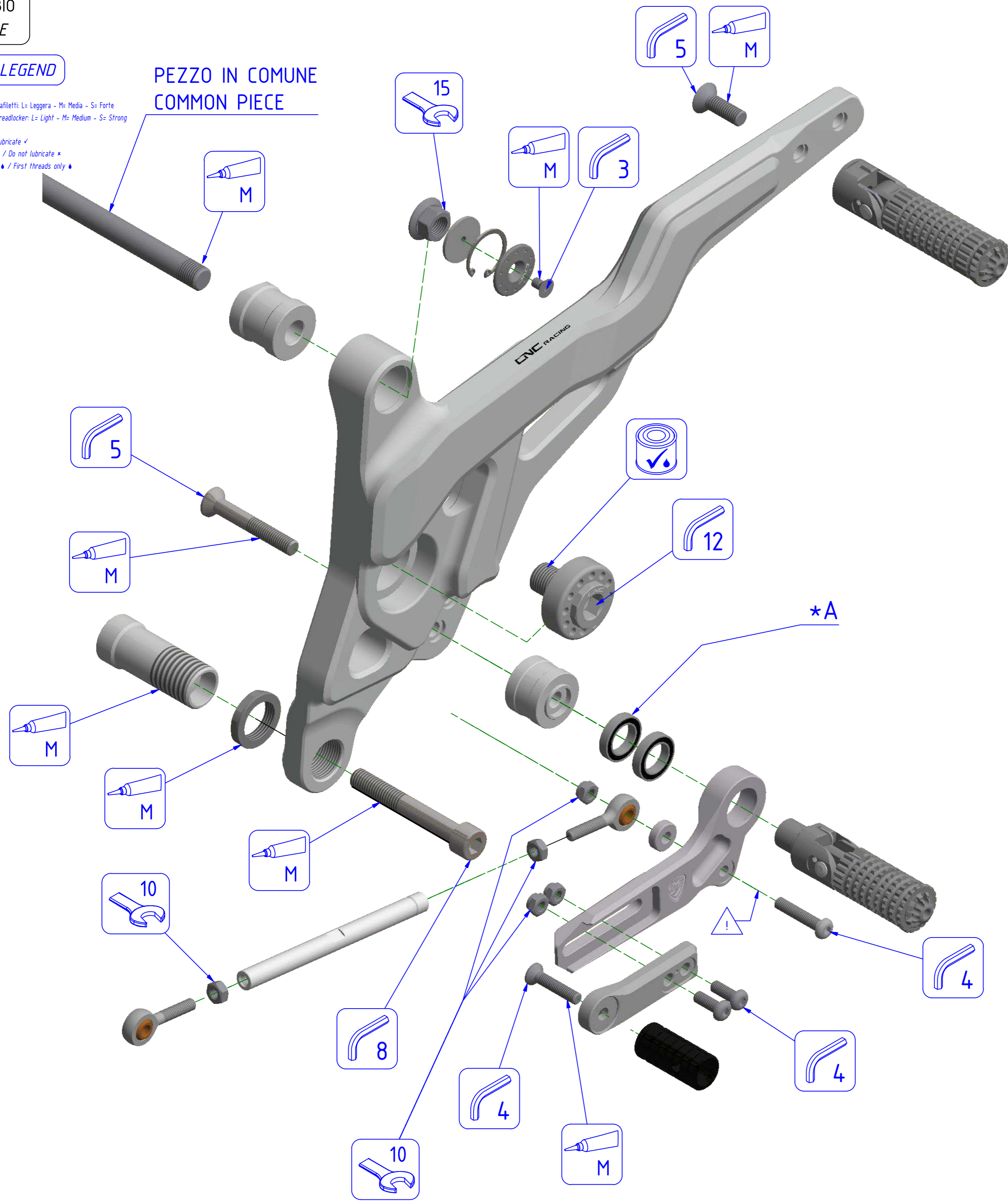

ATTENZIONE: Il montaggio del prodotto deve essere eseguito da personale specializzato
WARNING: The mounting of the product it must be realized from staff specialist

POSIZIONE SUPERIORE
HIGHER POSITION

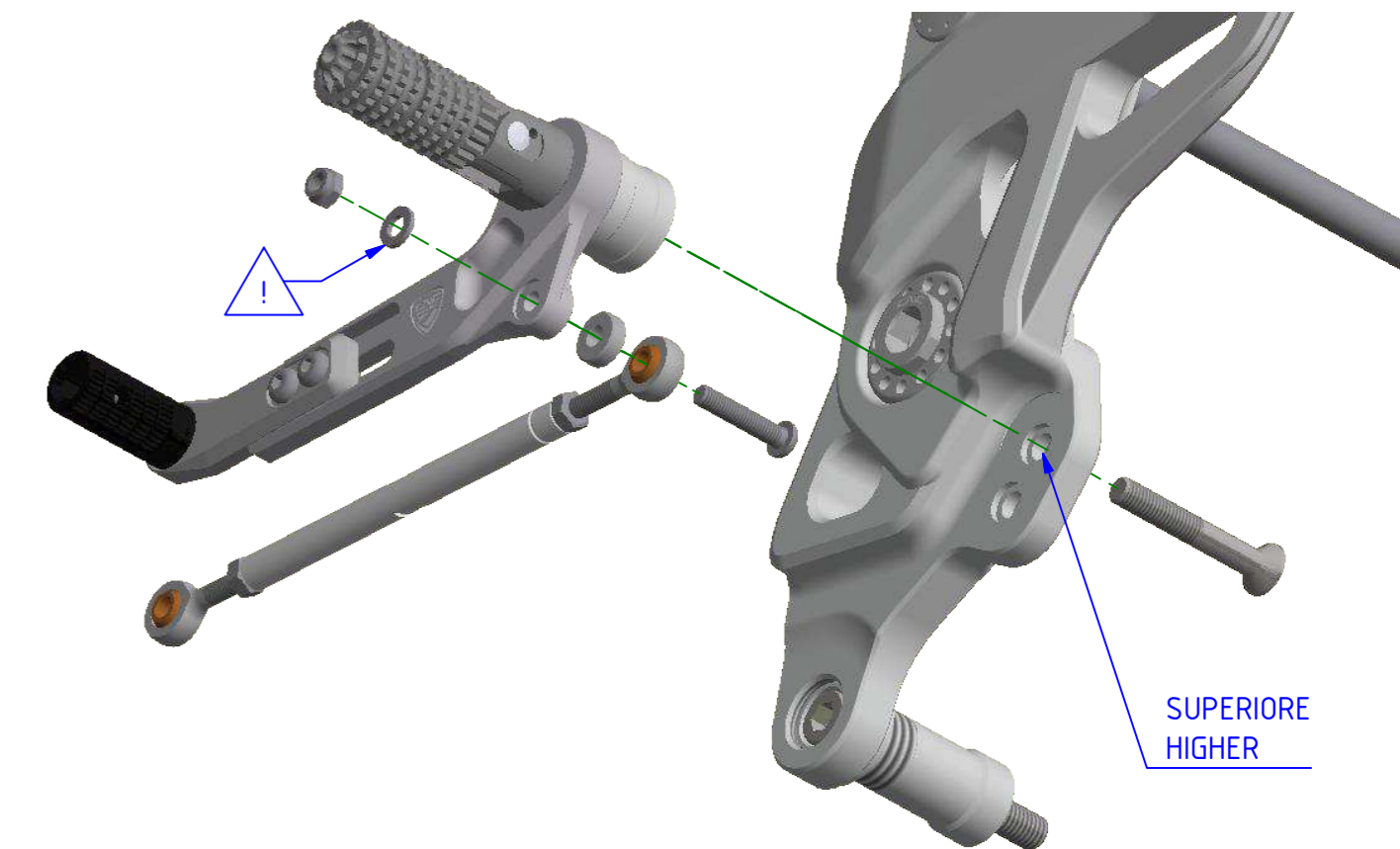

POSIZIONE INFERIORE
LOWER POSITION

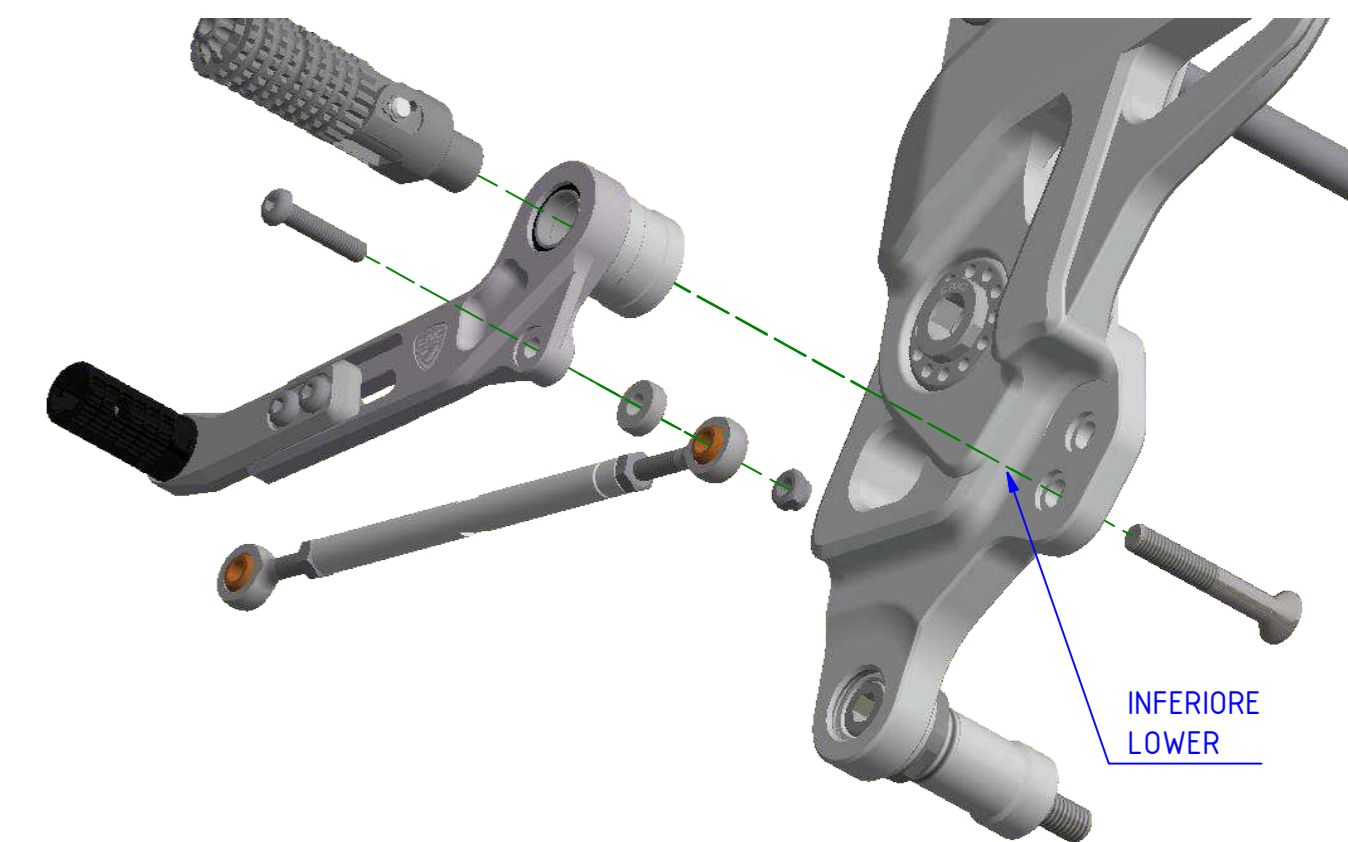

*A = PREMONTATO NEL COMPONENTE YP00085201B
PRE-MOUNTED IN COMPONENT YP00085201B

| | | |
|--|--|---|
| | ATTENZIONE: Questo prodotto potrebbe non essere conforme al codice stradale o alle leggi vigenti in alcuni paesi e quindi utilizzabili solo in aree private e/o chiuse al traffico WARNING: This product may not comply with local road rules and regulations and can be used only in private areas and/or areas closed to traffic. | ISTRUZIONI / INSTRUCTIONS PEDANE REGOLABILI "SPORT" ADJUSTABLE REAR SETS "SPORT" |
| | ART: PE440 | |

A termini di legge ci riserviamo la proprietà di questo disegno con divieto di riproduzione o di renderlo noto a terzi senza nostra autorizzazione. / Pursuant to law, we reserve the ownership of this drawing with prohibition to copy or disclosed to third parties without our authorization.



ATTENZIONE: Il montaggio del prodotto deve essere eseguito da personale specializzato
WARNING: The mounting of the product it must be realized from staff specialist

VALIDO PER ENTRAMBI I LATI
VALID FOR BOTH SIDES

*OEM = ORIGINAL
 EQUIPMENT
 MANUFACTURER

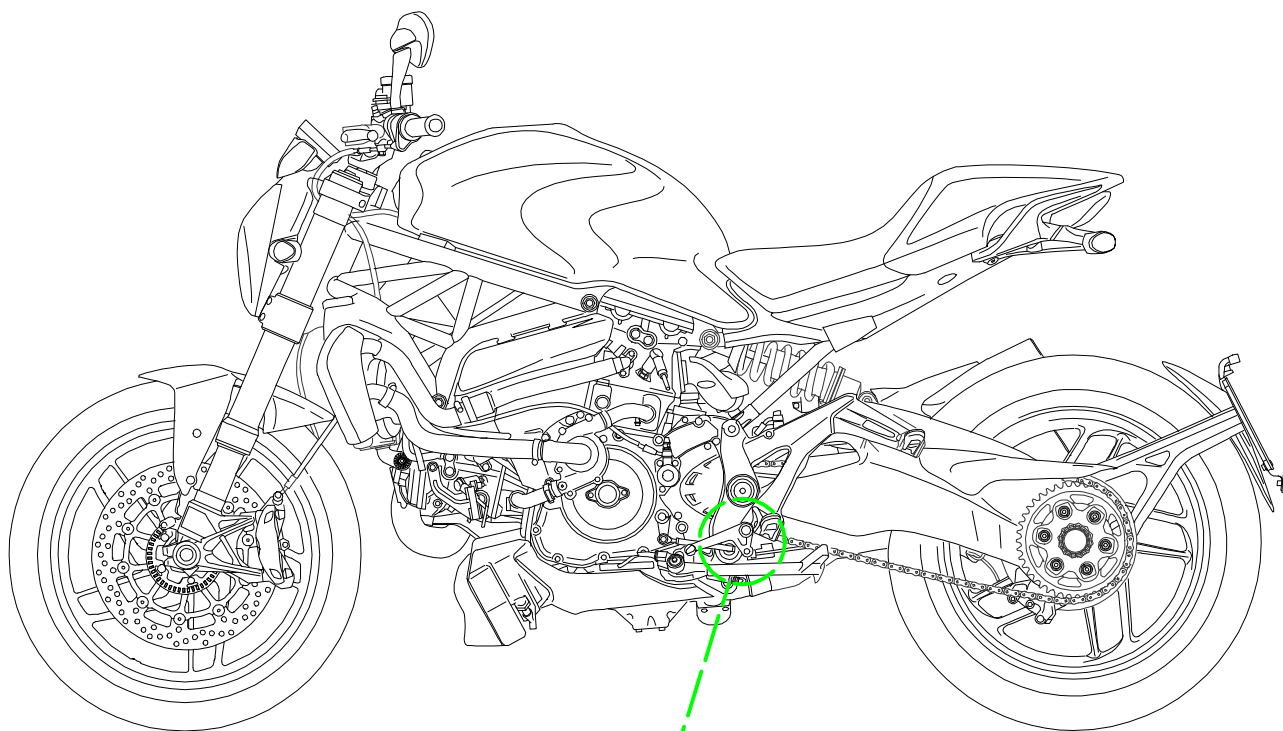

Le misure indicano lo scostamento
 in millimetri dalla posizione OEM.

Measures indicate the displacement
 in millimeters from the OEM position.

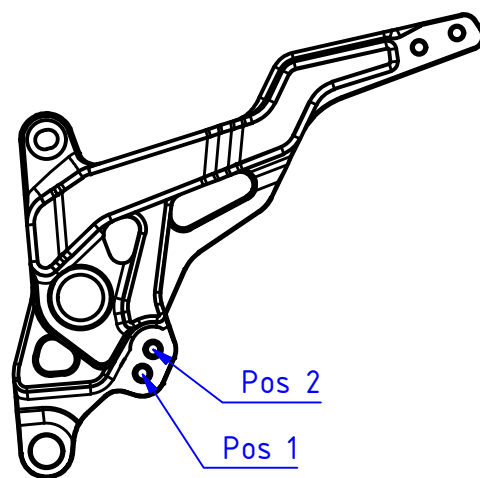
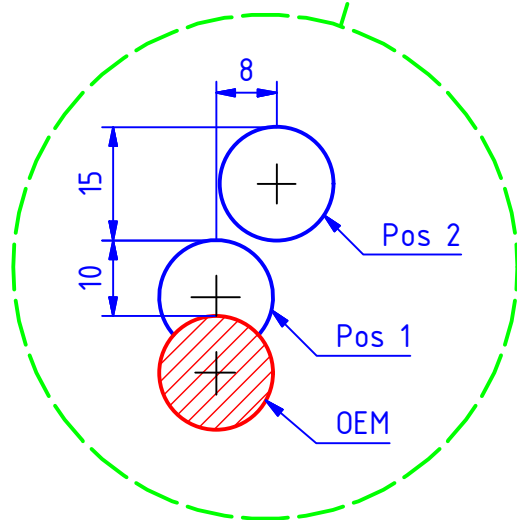

ATTENZIONE: Questo prodotto potrebbe non essere conforme al codice stradale o alle leggi vigenti in alcuni paesi e quindi utilizzabili solo in aree private e/o chiuse al traffico
WARNING: This product may not comply with local road rules and regulations and can be used only in private areas and/or areas closed to traffic.



ART:
PE440

POSIZIONE POGGIAPIEDI / FOOTPEGS POSITION

PEDANE REGOLABILI SPORT
ADJUSTABLE REAR SETS SPORT

A termini di legge ci riserviamo la proprietà di questo disegno con divieto di riproduzione o di renderlo noto a terzi senza nostra autorizzazione. / Pursuant to law, we reserve the ownership of this drawing with prohibition to copy or disclosed to third parties without our authorization.

CNC RACING si riserva il diritto, a sua esclusiva discrezione, di apportare modifiche al prodotto e a queste informazioni in qualsiasi momento e senza preavviso. / CNC RACING reserves the right, in its sole discretion, to modify the product and this information at any time without prior notice.