

**LEGENDA / LEGEND**

Bloccare con frenafili: L= Leggera - M= Media - S= Forte  
Lock with the threadlocker: L= Light - M= Medium - S= Strong

Rimuovere la guarnizione, eliminare le tracce residue, pulire e/o sgrassare.  
Remove the gasket, remove residual traces, clean and/or degrease.

Pasta per guarnizione originale Ducati (ThreeBond)  
Ducati liquid gasket deal (ThreeBond)  
(NON FORNITA / NOT SUPPLIED)

**NOTA / NOTE**  
Mantenere boccola e guarnizione OR OEM nelle loro posizioni  
Keep The bushing and gasket OR OEM in their seat

Installare secondo prescrizioni del costruttore  
Install according to the manufacturer requirements

Parte della dotazione originale  
Original equipment manufacturer's part

5  
3x M6x95

5  
M6x105

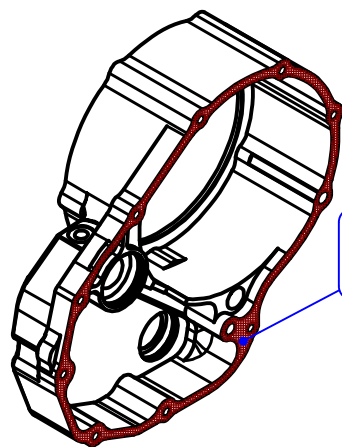

TB

SPINA / PIN

OEM

OR

OEM

OEM

4  
M10x1

5  
6x M6x30

4  
M10x1

SENSORE PRESSIONE OLIO  
MOTORE (SE PRESENTE)  
ENGINE OIL PRESSURE  
SENSOR (IF ANY)

SOSTITUIRE CON GUARNIZIONE  
NUOVA IN DOTAZIONE

REPLACE WITH NEW GASKET  
IN ENDOWMENT

**CNC RACING**  
**CAC\*\***  
VENDUTO SEPARATEMENTE  
SOLD SEPARATELY

**CNC RACING** ISTRUZIONI INSTRUCTIONS **CA501**

**MANUTENZIONE E PULIZIA: AVVERTENZA - MAINTENANCE AND CLEANING: WARNING**

**PARTI ANODIZZATE e/o LEXAN: NON USARE sgrassatori a base acida o alcalina. Usare saponi neutri. Lavare a moto fredda, mai calda. No idropulitrice.**  
**ANODIZED and / or LEXAN PARTS: DO NOT USE acid or alkaline based degreasers. Use neutral soaps. Wash on a cold bike, never hot. No pressure washer.**